

# Rinvio catena

## Esempio di applicazione

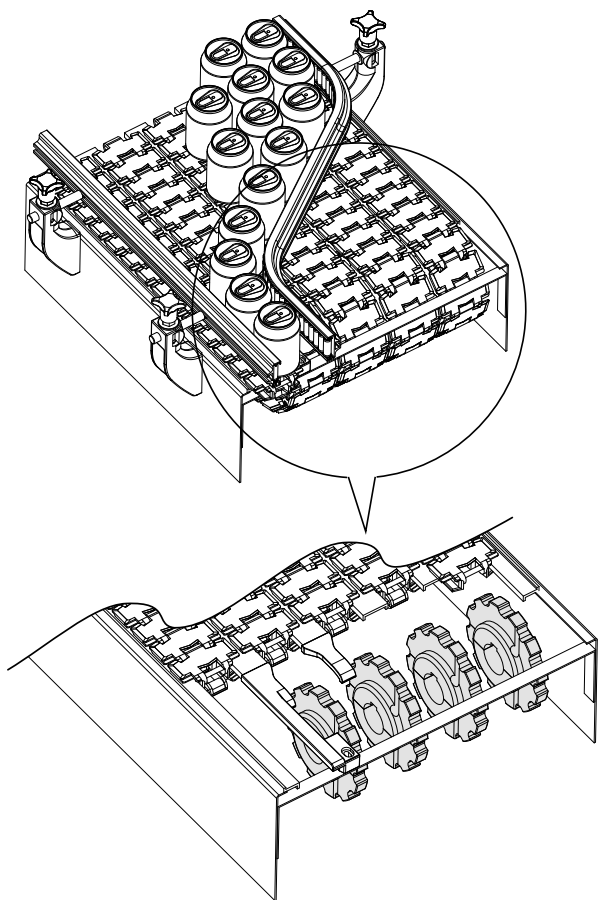

## Ruota di traino dentata in due metà Z12

(ricavata di lavorazione, per catene serie 879, 879 TAB, 880, 880 TAB)

Part. **587**

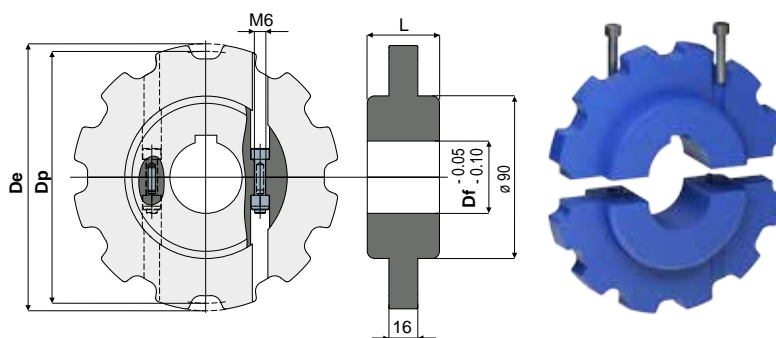

L = 40			
Df (mm)	Dp (mm)	De (mm)	Codice
25	147,2	145,8	587 / 90977
30	147,2	145,8	587 / 90978
35	147,2	145,8	587 / 90979
40	147,2	145,8	587 / 90980

L = 42,5			
Df (mm)	Dp (mm)	De (mm)	Codice
25	147,2	145,8	587 / 91378
30	147,2	145,8	587 / 91379
35	147,2	145,8	587 / 91380
40	147,2	145,8	587 / 91381

**MATERIALI:** Ruota in poliammide colore blu Ral 5005; viti in acciaio inox AISI 304; dadi in ottone nichelato.

**CARATTERISTICHE:** Dimensioni sede linguetta UNI 6604-69 - DIN 6885/1.

Da utilizzare con le catene Part.710, 711, 713.

**CONFEZIONE:** 8 pezzi.

**A RICHIESTA:**

- Ruote: Con diametro foro 18 mm. da lavorare.
- Ruote: In poliammide blu Ral 5005 FDA APPROVED.
- Confezioni: Fuori standard.

## Ruota di rinvio dentata in due metà Z12

(ricavata di lavorazione, per catene serie 879, 879 TAB, 880, 880 TAB)

Part. **586**

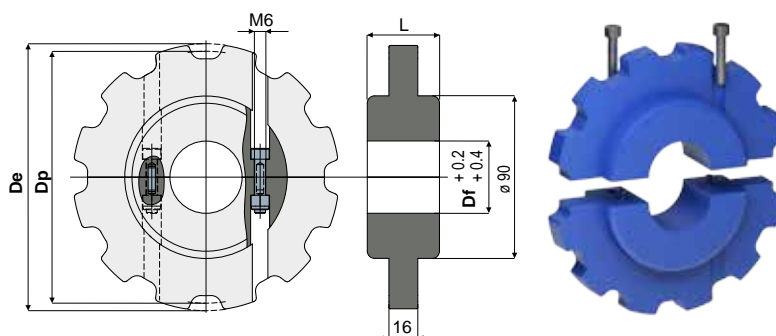

L = 40			
Df (mm)	Dp (mm)	De (mm)	Codice
25	147,2	145,8	586 / 90973
30	147,2	145,8	586 / 90974
35	147,2	145,8	586 / 90975
40	147,2	145,8	586 / 90976

L = 42,5			
Df (mm)	Dp (mm)	De (mm)	Codice
25	147,2	145,8	586 / 91374
30	147,2	145,8	586 / 91375
35	147,2	145,8	586 / 91376
40	147,2	145,8	586 / 91377

**MATERIALI:** Ruota in poliammide colore blu Ral 5005; viti in acciaio inox AISI 304; dadi in ottone nichelato.

**CARATTERISTICHE:** Da utilizzare con le catene Part.710, 711, 713.

**CONFEZIONE:** 8 pezzi.

**A RICHIESTA:**

- Ruote: Con diametro foro 18 mm. da lavorare.
- Ruote: In poliammide blu Ral 5005 FDA APPROVED.
- Confezioni: Fuori standard.