

# トップブラケット

## Part. 212 ベアリングヘッド

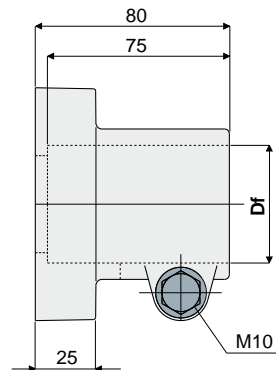
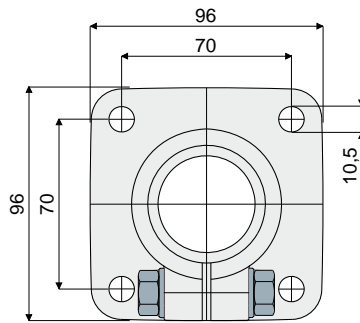

Df パイプ用の穴サイズ		亜鉛めっき鋼ボルト類	AISI 304スチール製ボルト類
(mm)	(Pollici)	コード	コード
48,3	1"1/2 GAS	212 / 80650	212 / 80651
50,8	2" IMPERIAL	212 / 83208	212 / 83110

材質:強化ポリアミド製ヘッド、AISI 304ステンレス鋼製または亜鉛メッキ鋼製の取り付けボルト・ナット類。

特長:最大締付トルク 3.6 Kg.m.

パッケージ内個数:8個。

ご希望に応じて対応:

- ・ トップブラケット:強化ポリプロピレンの使用、さまざまな着色。
- ・ パッケージ内個数:標準なし。
- ・ 組立て:ボルト、ナット、ワッシャによる。

## Part. 208 ベアリングヘッド

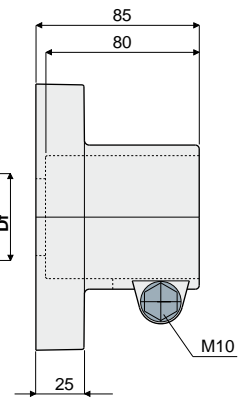
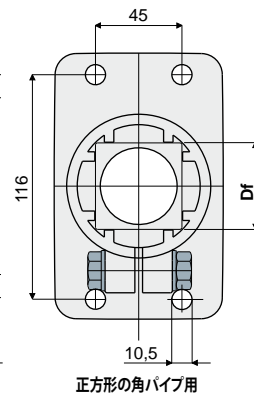
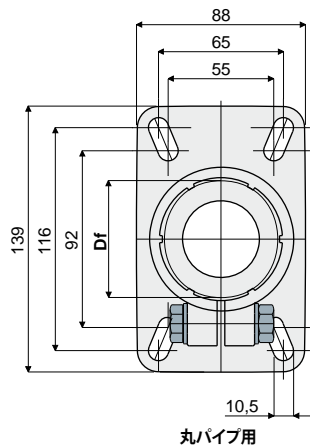

Df パイプ用の穴サイズ		亜鉛めっき鋼ボルト類	AISI 304スチール製ボルト類
(mm)	(Pollici)	コード	コード
60,3	2" GAS	208 / 80764	208 / 80765
50,8	2" IMPERIAL	208 / 82072	208 / 82073
48,3	1"1/2 GAS	208 / 80766	208 / 80767
42,4	1"1/4 GAS	208 / 80768	208 / 80769
40x40	正方形の管	208 / 85110	208 / 85111
45x45	正方形の管	208 / 80770	208 / 80771

材質:強化ポリアミド製ヘッド、AISI 304ステンレス鋼製または亜鉛メッキ鋼製の取り付けボルト・ナット類。

特長:最大締付トルク 3.6 Kg.m.

パッケージ内個数:8個。

ご希望に応じて対応:

- ・ トップブラケット:強化ポリプロピレンの使用、さまざまな着色。
- ・ パッケージ内個数:標準なし。
- ・ 組立て:ボルト、ナット、ワッシャによる。

インペリアルインチ単位の寸法は、イギリスの帝国単位に準拠しています。GASインチ単位の寸法は、ANSI B36.10規則に準拠しています