

# Étaux porte-guide

## Étau porte-guides (pour guides trapézoïdaux)

Réf. **230**

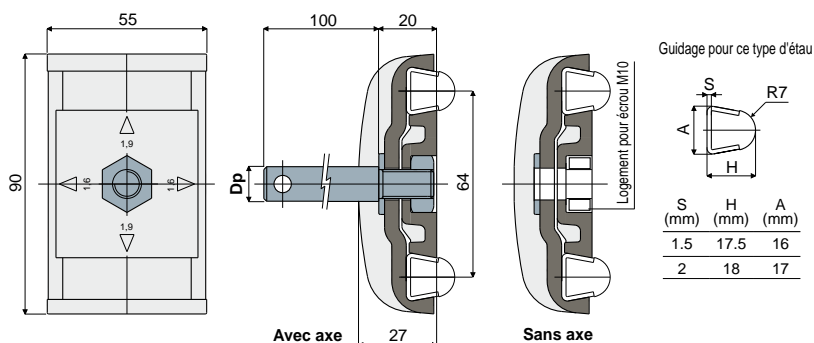

Dp	Avec axe	Sans axe
Diamètre axe (mm)	Code	Code
12	230 / 80684	
14	230 / 80685	230 / 80611
16	230 / 80686	

**MATÉRIAUX:** Étau en polyamide renforcé couleur noir; axe, écrou et rondelle en acier inox AISI 304.  
**CARACTÉRISTIQUES:** Fourni avec ou sans axe de soutien. Cet étau permet d'utiliser des guides de 1,5 et 2 mm d'épaisseur, en faisant pivoter la plaque centrale de 90°: Réf. 353, 354, 377, 418, 419, 420, 446, 469, 485, 514.  
**CONDITIONNEMENT:** 24 pièces.

**SUR DEMANDE:**

- Étaux: En polypropylène renforcé, dans différentes couleurs.
- Conditionnement: Hors standard.

## Étau porte-guides (pour guides rectangulaires)

Réf. **289**

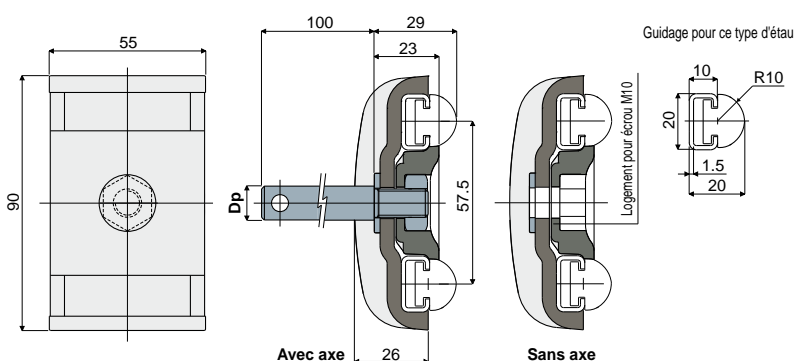

Dp	Avec axe	Sans axe
Diamètre axe (mm)	Code	Code
12	289 / 82569	
14	289 / 82570	289 / 82572
16	289 / 82571	

**MATÉRIAUX:** Étau en polyamide renforcé couleur noir; axe, écrou et rondelle en acier inox.  
**CARACTÉRISTIQUES:** Fourni avec ou sans axe de soutien. Utilisé pour le soutien des guides latéraux ronds Réf. 373.  
**CONDITIONNEMENT:** 24 pièces.

**SUR DEMANDE:**

- Étaux: En polypropylène renforcé, dans différentes couleurs.
- Conditionnement: Hors standard.

## Étau porte-guides (pour guides ronds)

Réf. **229**

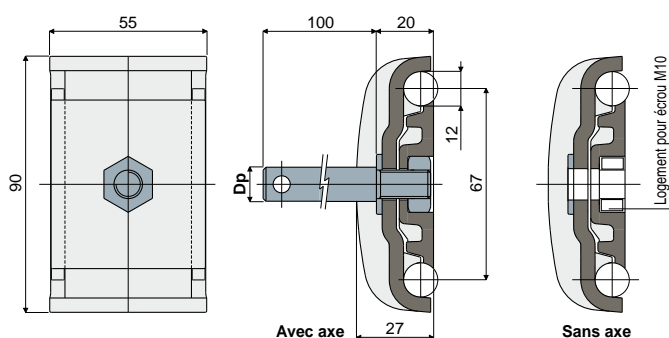

Dp	Avec axe	Sans axe
Diamètre axe (mm)	Code	Code
12	229 / 80681	
14	229 / 80682	229 / 80609
16	229 / 80683	

**MATÉRIAUX:** Étau en polyamide renforcé couleur noir; axe, rondelle et écrou en acier inox AISI 304.  
**CARACTÉRISTIQUES:** Fourni avec ou sans axe de soutien.  
**CONDITIONNEMENT:** 24 pièces.

**SUR DEMANDE:**

- Étaux: En polypropylène renforcé, dans différentes couleurs.
- Conditionnement: Hors standard.