

クランプ

Part. 537 ピンホルダークランプ

NEW

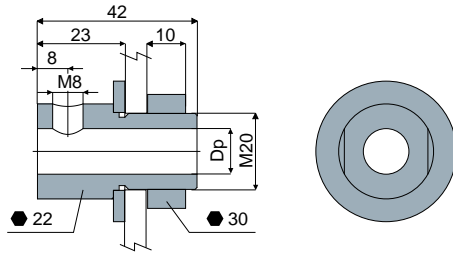

Dp ピンの直径 (mm)	コード
12	537 / 88744

材質: ステンレス鋼AISI 304製クランプ、ナット、ボルト。

特長: PETボトル用エアシステムで使用。

パッケージ内個数: 24 個。

ご希望に応じて対応:

- ・ パッケージ内個数: 標準なし。

Part. 206 フォトセンサクランプ (フォトリフレクタ用)

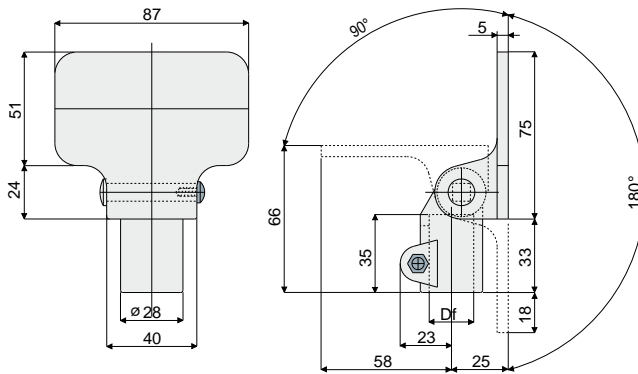

Df 丸ピン用の穴サイズ (mm)	コード
12	206 / 82010 (10x10 正方形の角ピンにも使用可能)
14	206 / 80818
15	206 / 80819
16	206 / 80820
18	206 / 80821
20	206 / 80822

材質: 強化ポリアミド製クランプ、AISI 304ステンレス鋼製のピン、ボルト、ナット。

特長: さまざまな向きで取り付けができる。

パッケージ内個数: 24 個。

ご希望に応じて対応:

- ・ クランプ: 強化ポリプロピレンの使用、さまざまな着色。
- ・ パッケージ内個数: 標準なし。

使用例

