

Umlenkräder

Zweiteiliges Umlenkrad für Z10 (für Ketten Serie 879 TAB, 880 TAB, 881 TAB)

Teil **310**

| Df Rohrabmessung (mm) | Code |
|-----------------------------|-------------|
| 20 | 310 / 82827 |
| 25 | 310 / 82828 |
| 30 | 310 / 82829 |
| 35 | 310 / 82830 |
| 40 | 310 / 82831 |

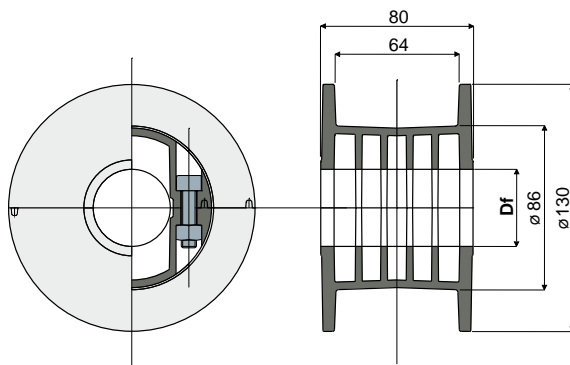

MATERIALIEN: Rad aus Polyamid, schwarz; Schrauben aus Edelstahl AISI 304.

BESCHREIBUNG: Bei der Lieferung schon montiert. Zur Benutzung mit den Ketten Teil 710, 711, 713.

VERPACKUNG: 12 Stücke.

AUF ANFRAGE:

- Räder: Mit Spezialbohrungen; in verschiedenen Farben.
- Verpackungen: Nicht standardmäßig.

Rücklaufrolle für Ketten Teil **268**

| Df Loch für Bolzen (mm) | Code |
|-------------------------------|-------------|
| 20 | 268 / 82040 |

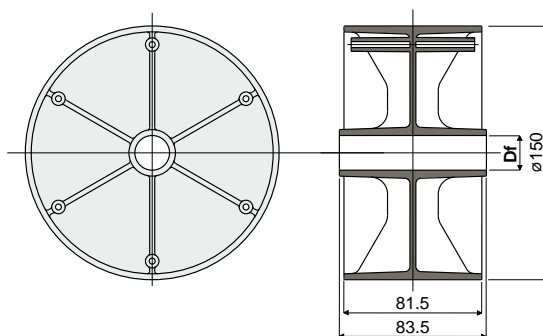

MATERIALIEN: Rad aus Polyamid, schwarz.

BESCHREIBUNG: Anbringung an den Abschnitten des Kettenrücklauf in der Nähe des Schlepprads.

VERPACKUNG: 12 Stücke.

AUF ANFRAGE:

- Räder: Mit Spezialbohrungen; in verschiedenen Farben.
- Verpackungen: Nicht standardmäßig.

Kettenführungsflansch Teil **269** (für rad Teil 268)

| Df Loch für Bolzen (mm) | Code |
|-------------------------------|-------------|
| 20 | 269 / 82041 |

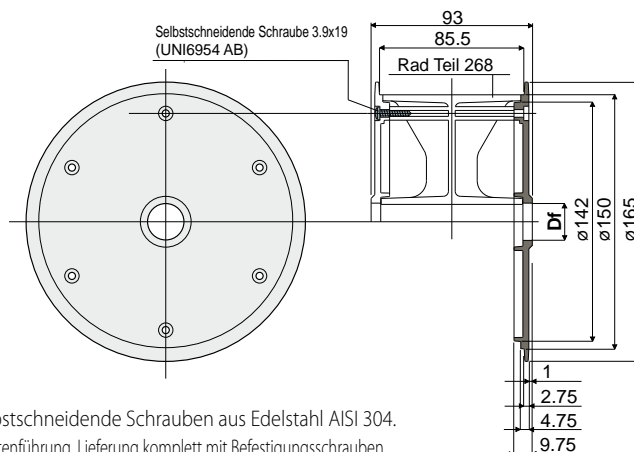

MATERIALIEN: Flansch aus Polyamid, schwarz; selbstschneidende Schrauben aus Edelstahl AISI 304.

BESCHREIBUNG: Anbringung auf dem Rad Teil 268 als Kettenführung. Lieferung komplett mit Befestigungsschrauben.

VERPACKUNG: 24 Stücke.

AUF ANFRAGE:

- Flansche: Mit Spezialbohrungen; in verschiedenen Farben.
- Verpackungen: Nicht standardmäßig.