

Transmisión cadena

Tipo 455 Rueda de reenvío dentada en dos mitad para Z10 (para cadenas serie 879, 879 TAB, 880, 880 TAB)

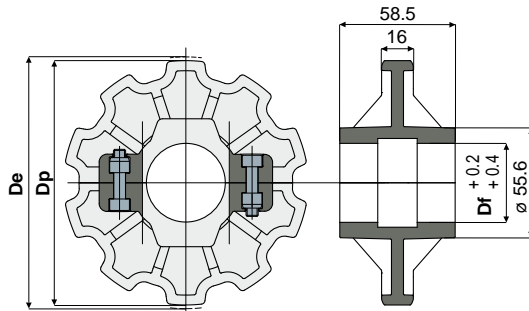

Df (mm)	Dp (mm)	De (mm)	Código
25	123,3	122,5	455 / 85420
30	123,3	122,5	455 / 85421
35	123,3	122,5	455 / 85422
40	123,3	122,5	455 / 85423

MATERIALES: Rueda de poliamida negra; tornillos de acero inoxidable AISI 304, tuercas de latón niquelado.

CARACTERÍSTICAS: Para usar con las cadenas Piezas 710, 711 y 713.

CONFECCIÓN: 8 piezas.

POR ENCARGO:

- Ruedas: En otros materiales.
- Confecciones: No estándar.

Tipo 454 Rueda de tracción dentada en dos mitad para Z10 (para cadenas serie 879, 879 TAB, 880, 880 TAB)

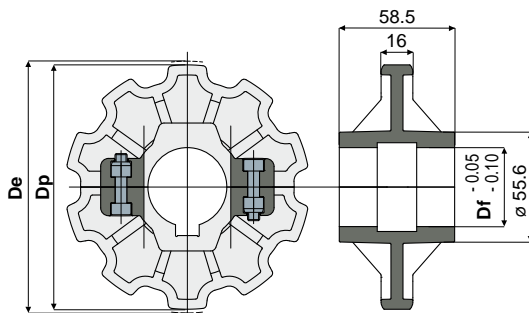

Df (mm)	Dp (mm)	De (mm)	Código
25	123,3	122,5	454 / 85416
30	123,3	122,5	454 / 85417
35	123,3	122,5	454 / 85418
40	123,3	122,5	454 / 85419

MATERIALES: Rueda de poliamida negra; tornillos de acero inoxidable AISI 304, tuercas de latón niquelado.

CARACTERÍSTICAS: Dimensiones alojamiento chaveta UNI 6604-69 - DIN 6885/1. Para usar con las cadenas Piezas 710, 711 y 713.

CONFECCIÓN: 8 piezas.

POR ENCARGO:

- Ruedas: En otros materiales.
- Confecciones: No estándar.

Ejemplo de aplicación

