

قطعة 511 أداة تثبيت للوصلات (للقطعة 463)

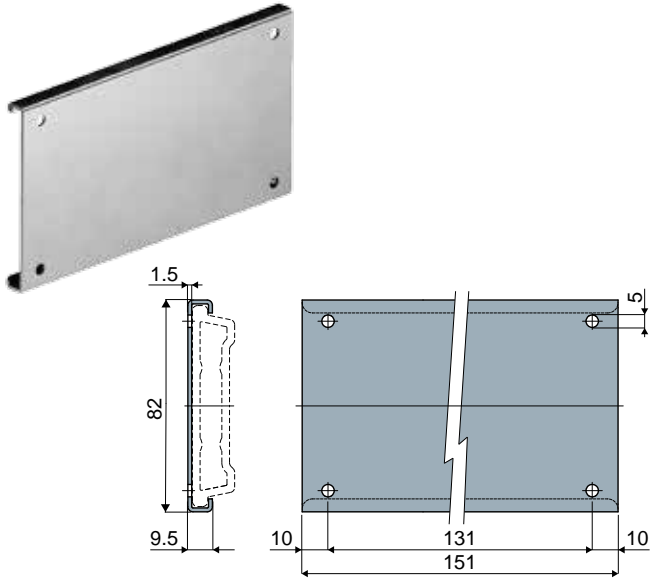

كود
511 / 87044

الخامات: أداة تثبيت وبرافي من الفولاذ المقاوم للصدأ من نوع AISI 304.
المواصفات: تُستخدم لوصل القطاعات الجانبية للقطعة 463.
العبوة: 8 قطع.
حسب الطلب:
• العبوات: حسب طلبك.

مثال التطبيق

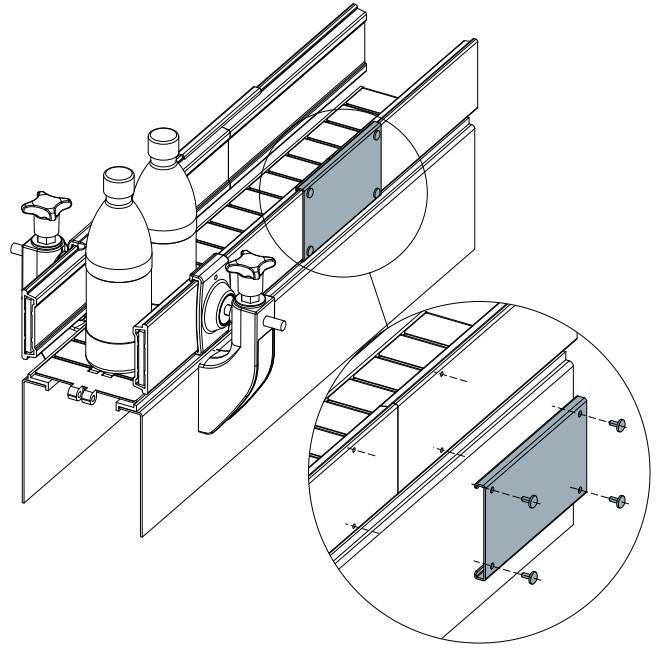

قطعة 318 قضيب وصل للدلائل ذات البكرات

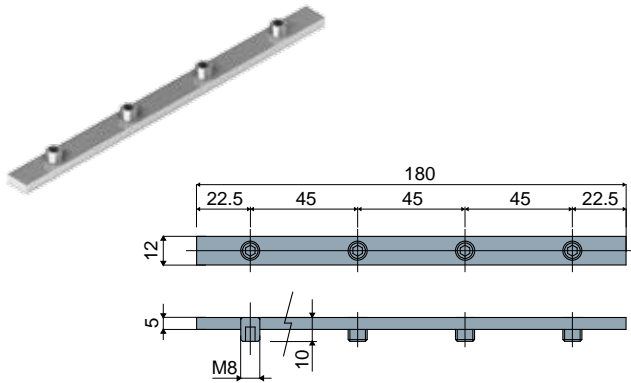

قضيب مصنوع من الفولاذ المطلي بالزنك القضيب المطلي بالزنك	قضيب مصنوع من الفولاذ المقاوم للصدأ من نوع AISI 304
كود 318 / 82913	كود 318 / 90415 NEW

الخامات: قضيب وصل من الفولاذ المطلي بالزنك أو الفولاذ المقاوم للصدأ من نوع AISI 304؛ مسامير ملولبة عديمة الرأس مصنوعة من الفولاذ المطلي بالزنك أو الفولاذ المقاوم للصدأ.
المواصفات: للاستخدام لوصل القطاعات الجانبية المُشكَّلة بالبق في الدلائل القطع 306 و307 و308 و319 و468 و474 و476 و325 و326 و327 و328 و467 و478 و479 و355 و356 و357 و358 و464 و480 و320 و321 و322 و323 و381 (النوع 2) و384 (النوع 2).
العبوة: 8 قطع.
حسب الطلب:
• العبوات: حسب طلبك.

مثال التطبيق

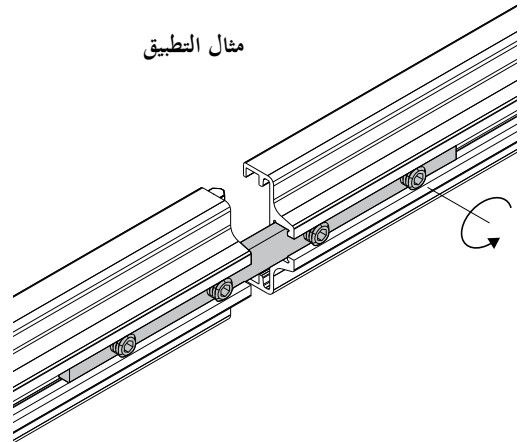

مثال التطبيق

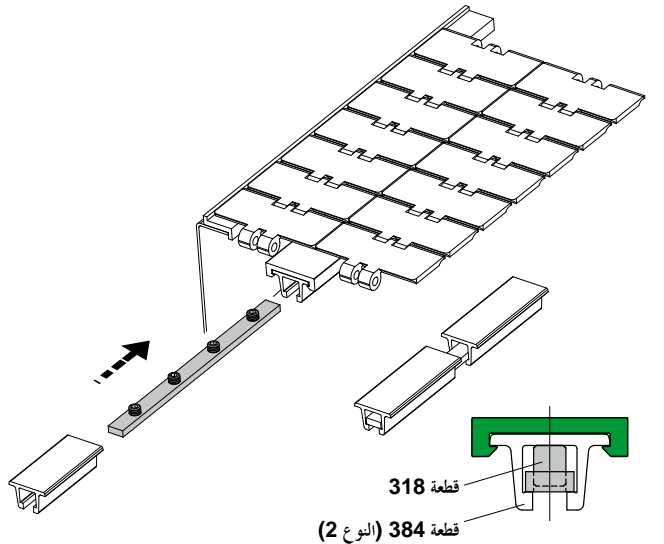

قطعة 318
قطعة 384 (النوع 2)