

Kurven und gerade Führungsschienen

Kurven

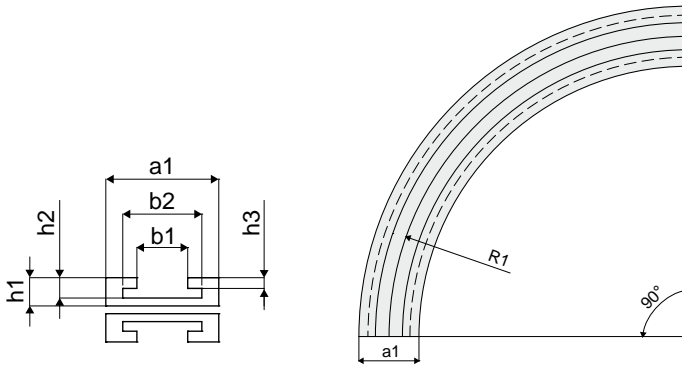

Kettentyp	Kettenbreite	R1 (mm)	a1 (mm)	b1 (mm)	b2 (mm)	h1 (mm)	h2 (mm)	h3 (mm)	Führungsschiene	Material	Cod. Tecom
879TAB-K325	82,5	500	100	45	70	25	18	9,5	Oberteil	PE 1000	83445
880TAB-K325									Unterteil	PE 500	83446
881TAB-K325											
8811TAB-K325											
879TAB-K450	114,3	610	125	45	70	25	18	9,5	Oberteil	PE 1000	83449
880TAB-K450									Unterteil	PE 500	83450
881TAB-K450											
8811TAB-K450											
881TAB-K750									190,5	610	200
8811TAB-K750	Unterteil	PE 500	83452								

MATERIALIEN: Oberteil aus PE 1000 schwarz; Unterteil aus PE 500 schwarz.

BESCHREIBUNG: Diese Artikel führen die Ketten durch die kurvenförmigen Strecken.

VERPACKUNG: 2 Stücke.

AUF ANFRAGE:

- Verpackungen: nicht standardmäßig.

Gerade Führungsschienen

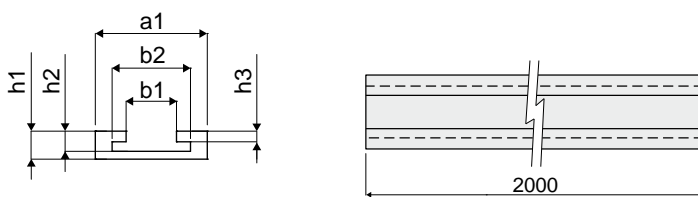

Kettentyp	Kettenbreite	a1 (mm)	b1 (mm)	b2 (mm)	h1 (mm)	h2 (mm)	h3 (mm)	Material	Cod. Tecom
879TAB-K325	82,5	100	45	70	25	18	9,5	PE 500	83652
879BO-K325									
880TAB-K325									
881TAB-K325									
8811TAB-K325									
879TAB-K450	114,3	125	45	70	25	18	9,5	PE 500	83653
879BO-K450									
880TAB-K450									
881TAB-K450									
8811TAB-K450									

MATERIALIEN: Führungsschienen aus PE 500 schwarz.

BESCHREIBUNG: Diese Artikel führen die Ketten durch die geraden Strecken.

VERPACKUNG: 2 Stücke.

AUF ANFRAGE:

- Verpackungen: nicht standardmäßig.