



支持、高さ調節のためのコンポーネント

プランマブロック (Solid)

Serie **UCP/CX**



フランジ付サポート 固体: 最高の衛生状態を保証するため、表面が閉じた状態で製造されたフランジ。



ロングライフ軸受: 耐用期間終了まで潤滑。



ダウエルピン付き固定用部品 - 保護カバーがない

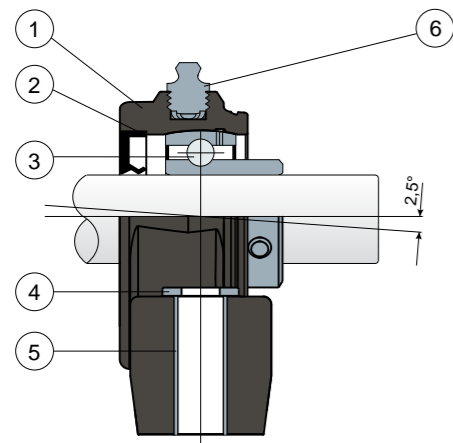

偏心カラー付き固定用部品 - 保護カバーがない

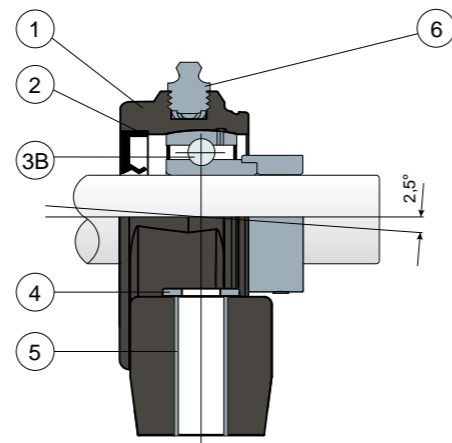

- 1) 青色 Ral 5005 ガラス繊維強化ポリアミド製軸受箱外側本体。
- 2) NBRゴムを使用した回転軸向け背面シールパッキン。
- 3) クロム鋼またはAISI 440のステンレス鋼を使用した軸受。
- 3B) クロムめっき鋼製ベアリング使。
- 4) UNI 6592サポートウォッシャーにはAISI 304のステンレス鋼を使用。
- 5) AISI 304のステンレス鋼を使用した固定補強スペーサー。
- 6) ニッケルめっき真鍮製1/8管用ねじ山付きストレートタイプグリースー(ロングライフ軸受付きのバージョンは除外)。

注記: 保護カバーは、付属品として別に注文することができます。ロングライフバージョンでは、グリースガンは含まれておらず、潤滑経路はゴムキャップで保護されています。

軸受箱の寸法はISO 3228規格に適合

軸の調心の最大角度誤差は2.5°。

詳細は弊社の技術営業部門 (Ufficio Tecnico commerciale) までお問い合わせください。

材質: 青色 Ral 5005 ガラス繊維強化ポリアミド製軸受箱外側本体。クロムめっき鋼製またはステンレス鋼製ダウエルピン付きベアリング; クロムめっき鋼製ベアリング使用の偏心カラー固定用部品。ステンレス製グリースー。補強プッシュおよびワッシャーにはAISI 304のステンレス鋼を使用。OリングおよびパッキンにはNBRゴムを使用。灰色Ral 7042、青色 Ral 5015、橙色 Ral 2004、赤色 Ral 3000 ポリプロピレン製カバー。

特長: 保護カバーは付属品として別に注文することができます。ショルダーのない軸の取り付け。最大限の衛生状態を確保するため、接触面が減少しました。軸の調心の最大角度誤差は2.5°。

パッケージ内個数: 8個。

ご希望に応じて対応: ポリプロピレン + FV製サポートを使用したものや抗菌のもの。保護カバーに他の色を使用したり、独自のマークを入れることも可能。パッケージ内個数 標準なし。バイトン製パッキン。NBRゴムを使用した背面パッキンなしで提供可。

支持、高さ調節のためのコンポーネント

プランマブロック (Solid) 技術データ



Serie **UCP/CX**

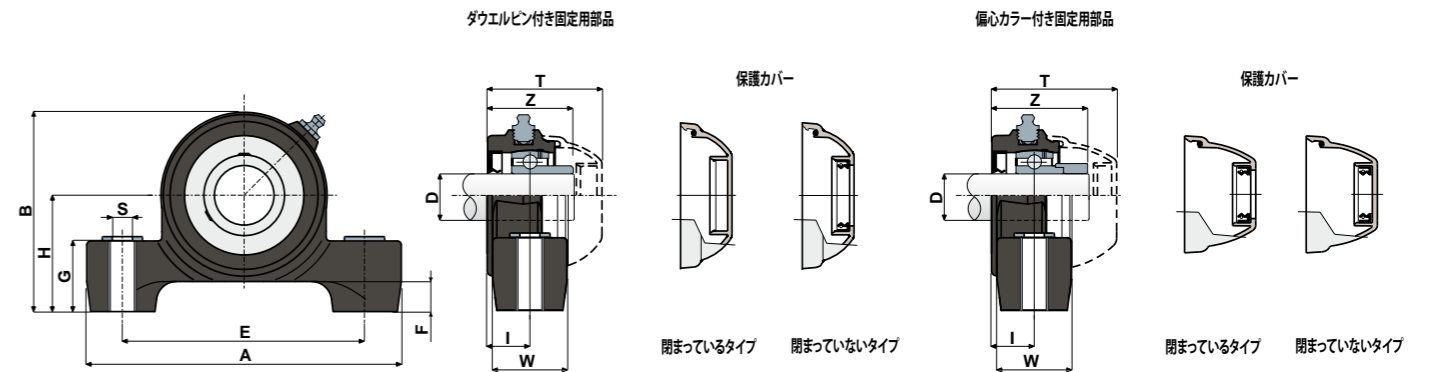

ダウエルピン付き固定用部品

D	SERIE	クロム染料で染められた鋼鉄軸受														タイプ保護カバー									
		コード 軸受本体		外形寸法図 (mm)												軸受の荷重 (N)		本体の荷重		灰色 RAL 7042	青色 RAL 5015	橙色 RAL 2004	赤色 RAL 3000		
		標準軸受	ロングライフ軸受	E	A	S	F	G	H	B	I	W	Z	T	C	CO	(N)	(N)	80075	80076	85384	85385	82276	82277	87542
25	UCP 205 CX	88644	90187	106	141	10,5	15	34,5	51,5	86,5	19,6	35	39	51,7	14000	7800	6900	80075	80076	85384	85385	82276	82277	87542	87543
30	UCP 206 CX	88401	90188	121	157	10,5	15	34,5	58	99,5	20,7	36	42,7	55,6	19500	11300	9200	80011	80053	84100	80354	82278	82279	87531	87530

偏心カラー付き固定用部品

D	SERIE	クロム染料で染められた鋼鉄軸受														タイプ保護カバー				
		コード 軸受本体		外形寸法図 (mm)												軸受の荷重 (N)		本体の荷重		灰色 RAL 7042
		標準軸受	ロングライフ軸受	E	A	S	F	G	H	B	I	W	Z	T	C	CO	(N)	(N)	88373	88374
25	UCP 205 CX	88650	90189	106	141	10,5	15	34,5	51,5	86,5	19,6	35	43	57,5	14000	7800	6900	88373	88374	
30	UCP 206 CX	88651	90190	121	157	10,5	15	34,5	58	99,5	20,7	36	47,4	61,8	19500	11300	9200	88375	88376	

ダウエルピン付き固定用部品

D	SERIE	AISI 440ステンレス軸受														タイプ保護カバー									
		コード 軸受本体		外形寸法図 (mm)												軸受の荷重 (N)		本体の荷重		灰色 RAL 7042	青色 RAL 5015	橙色 RAL 2004	赤色 RAL 3000		
		標準軸受	ロングライフ軸受	E	A	S	F	G	H	B	I	W	Z	T	C	CO	(N)	(N)	80075	80076	85384	85385	82276	82277	87542
25	UCP 205 CX	88647	90191	106	141	10,5	15	34,5	51,5	86,5	19,6	35	39	51,7	9150	7800	6900	80075	80076	85384	85385	82276	82277	87542	87543
30	UCP 206 CX	88641	90192	121	157	10,5	15	34,5	58	99,5	20,7	36	42,7	55,6	12500	11200	9200	80011	80053	84100	80354	82278	82279	87531	87530