

# Pieds articulés

(base en polyamide renforcé)

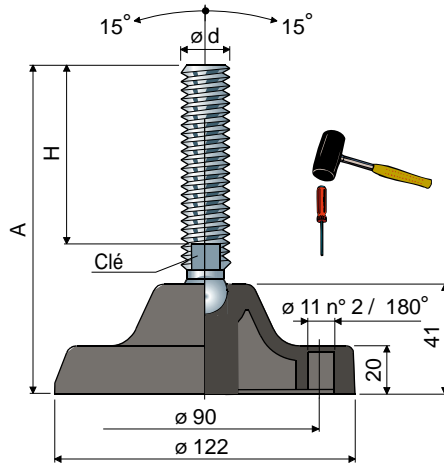

Ø 122 Réf. 92

Mesures du tige en mm				Matériau du tige			Charge statique max (N)
ød	A	H	Clé	Acier zingué Code	Acier inox AISI 304 Code	Acier inox AISI 316 Code	
M16x2	118	60	13	92 / 7782	92 / 7783	92 / 85134	25000
	148	90	13	92 / 7784	92 / 7785	-	
	163	105	13	92 / 7786	92 / 7787	-	
	183	125	13	92 / 7788	92 / 7789	92 / 85135	
	213	155	13	92 / 7790	92 / 7791	-	
	223	165	13	92 / 7792	92 / 7793	-	
	263	205	13	92 / 83164	92 / 83165	-	
M20x2,5	147	86	17	92 / 7794	92 / 7795	-	27000
	177	116	17	92 / 7796	92 / 7797	-	
	202	141	17	92 / 7798	92 / 7799	92 / 85136	
	222	161	17	92 / 88852 <b>NEW</b>	92 / 88853 <b>NEW</b>	-	
	259	198	17	92 / 7800	92 / 7801	-	
M24x3	157	96	19	92 / 80702	92 / 80703	-	29000
	183	122	19	92 / 80704	92 / 80705	-	
	213	152	19	92 / 80706	92 / 80707	-	
	243	182	19	92 / 80708	92 / 80709	-	
	361	300	19	92 / 80710	92 / 80711	-	

Mesures du tige en pouces				Matériau du tige			Charge statique max (N)
ød	A	H	Clé	Acier zingué Code	Acier inox AISI 304 Code	Acier inox AISI 316 Code	
5/8"-11 UNC	9,29"	7"	1/2"	92 / 83298	92 / 83299	-	25000
3/4"-10 UNC	9,37"	7"	5/8"	92 / 83300	92 / 83301	-	27000

Matériau base: Polyamide renforcé couleur noir.  
Conditionnement: 8 pièces.

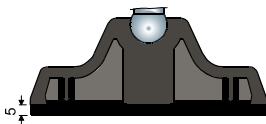

Accessoires Antigliss:  
- code: 7633;  
- matériau: Caoutchouc thermoplastique 68 shore (noir);  
- conditionnement: 8 pièces.

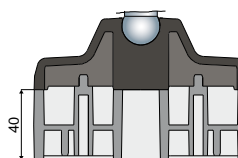

Entretoises:  
- code: 83410 (voir page 266);  
- matériau: Polyamide renforcé couleur noir;  
- conditionnement: 8 pièces.

Rondelles UNI 6592-69 - Conditionnement: 24 pièces.

ø M	M16	M20	M24
Smm	3	3	4
ø A mm	30	37	44
Codes en acier zingué	7289	7290	7293
Codes en acier inox	7291	7292	7294

Écrous UNI 5588-65 - Conditionnement: 24 pièces.

ø d	M16	M20	M24
Smm	13	16	19
Ch. mm	24	30	36
Codes en acier zingué	7275	7276	7279
Codes en acier inox	7277	7278	7280

Sur demande

- Bases: En polypropylène renforcé (la charge statique maximale est réduite à 1/3 de celle avec la base en polyamide) • dans différentes couleurs • avec trous de fixation pré-perforés.
- Tiges avec: Six pans creux dans la tête de la tige • logement additionnel clé dans la tête • logement clé six pans • filetages avec pas et longueurs différentes.
- Conditionnements: Hors standard.
- Assemblage de: Antigliss • écrous • rondelles.

Les dimensions des filetages en pouces sont exprimées en nombre de filets (pas épais UNC) par pouce