

Nogi przegubowe

(podstawa ze wzmocnionego poliamidu)

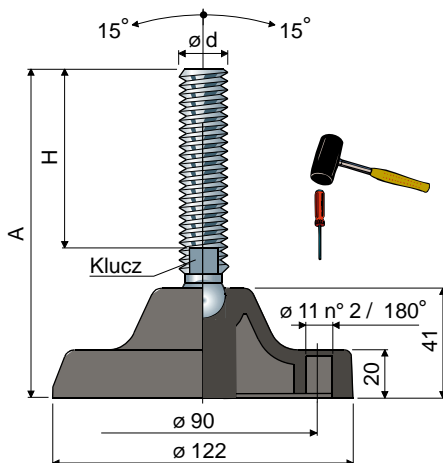

Ø 122 Część. 92

Rozmiary trzonka mm				Materiał trzonka			
ød	A	H	Klucz	Stali ocynkowanej	Stali nierdzewnej inox AISI 304	Stali inox AISI 316	Maks. obciążenie statyczne (N)
				Kod	Kod	Kod	
M16x2	118	60	13	92 / 7782	92 / 7783	92 / 85134	25000
	148	90	13	92 / 7784	92 / 7785	-	
	163	105	13	92 / 7786	92 / 7787	-	
	183	125	13	92 / 7788	92 / 7789	92 / 85135	
	213	155	13	92 / 7790	92 / 7791	-	
	223	165	13	92 / 7792	92 / 7793	-	
	263	205	13	92 / 83164	92 / 83165	-	
M20x2,5	147	86	17	92 / 7794	92 / 7795	-	27000
	177	116	17	92 / 7796	92 / 7797	-	
	202	141	17	92 / 7798	92 / 7799	92 / 85136	
	222	161	17	92 / 88852 NEW	92 / 88853 NEW	-	
	259	198	17	92 / 7800	92 / 7801	-	
M24x3	157	96	19	92 / 80702	92 / 80703	-	29000
	183	122	19	92 / 80704	92 / 80705	-	
	213	152	19	92 / 80706	92 / 80707	-	
	243	182	19	92 / 80708	92 / 80709	-	
	361	300	19	92 / 80710	92 / 80711	-	

Rozmiary trzonka cale				Materiał trzonka		
ød	A	H	Klucz	Stali ocynkowanej	Stali nierdzewnej inox AISI 304	Maks. obciążenie statyczne (N)
				Kod	Kod	
5/8"-11 UNC	9,29"	7"	1/2"	92 / 83298	92 / 83299	25000
3/4"-10 UNC	9,37"	7"	5/8"	92 / 83300	92 / 83301	27000

Materiał podstawy: poliamid wzmocniony, kolor czarny.

Opakowanie: 8 sztuk.



Akcesoria

Tłumiki drgań:

- kod: 7633;
- materiał: miękkie PCV 68 shore, kolor czarny;
- opakowanie: 8 sztuk.

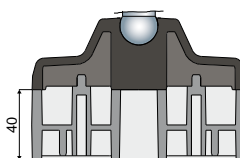

Przekładki:

- kod: 83410 (więcej szczegółów na str. 266);
- materiał: poliamid wzmocniony, kolor czarny;
- opakowanie: 8 sztuk.

Podkładki UNI 6592-69 - Opakowanie: 24 sztuki.

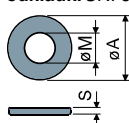

ø M	M16	M20	M24
Smm	3	3	4
ø A mm	30	37	44
Kody-błacha ocynkowana	7289	7290	7293
Kody-błacha nierdzewna	7291	7292	7294

Nakrętki UNI 5588-65 - Opakowanie: 24 sztuki.

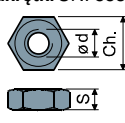

ø d	M16	M20	M24
Smm	13	16	19
Ch. mm	24	30	36
Kody-błacha ocynkowana	7275	7276	7279
Kody-błacha nierdzewna	7277	7278	7280

Na żądanie

- **Podstawy:** ze wzmocnionego polipropylenu (maksymalne obciążenie statyczne zredukowane do 1/3 wartości obciążenia dla podstawy z poliamidu) • różne kolory • wstępnie wykonane otwory mocujące.
- **Trzonki z:** sześciokątną nakrętką osadzoną w głowicy • drugim gniazdem klucza w głowicy • sześciokątnym gniazdem klucza • gwintowaniem o różnych skokach i długościach.
- **Opakowania:** niestandardowe.
- **Montaż:** tłumików drgań, nakrętek, podkładek.

Wymiary gwintów w calach są wyrażone jako liczba gwintów (UNC grubozwojny) na cal imperialny.