

# Accessoires pour composants de soutien et de nivellement

## Réf. 104 Entretoise (pour Réf. 92, 93)

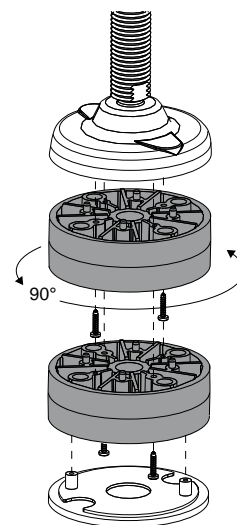
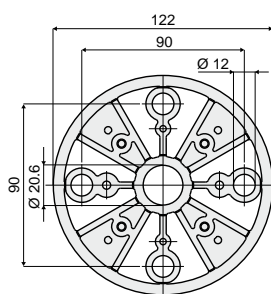
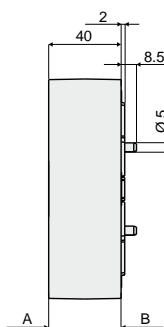
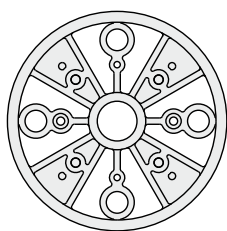

Exemple d'application

Code  
104 / 83410

Vue de A (entretoise)

Vue de B (entretoise)

Matériaux: Entretoise en Polyamide renforcée couleur noir.

Caractéristiques: A utiliser avec les pieds Réf. 92 et 93 pour augmenter l'hauteur des pieds Il est possible d'assembler l'antigliss Réf. 7633 (voir pages 259, 264).

Conditionnement: 8 pièces.

Sur demande:

- Conditionnement: Hors standard.

## Réf. 127 Entretoise (pour Réf.25)

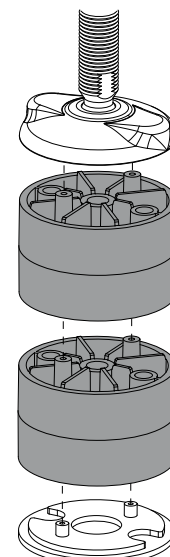
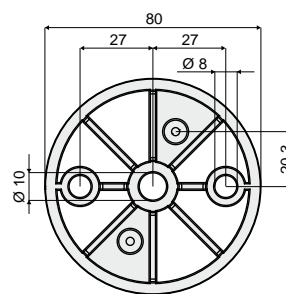
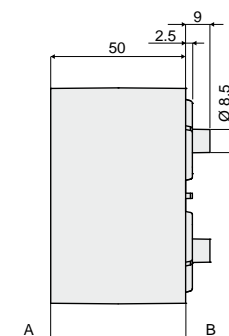
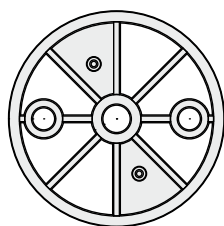

Exemple d'application

Code  
127 / 86797

Vue de A (entretoise)

Vue de B (entretoise)

Matériaux: Entretoise en Polyamide renforcée couleur noir.

Caractéristiques: A utiliser avec les pieds Réf. 25 pour augmenter l'hauteur des pieds Il est possible d'assembler l'antigliss Réf. 7266 (voir pages 250, 256).

Conditionnement: 8 pièces.

Sur demande:

- Conditionnement: Hors standard.

## Réf. 128 Coiffe de protection (pour tige M20)

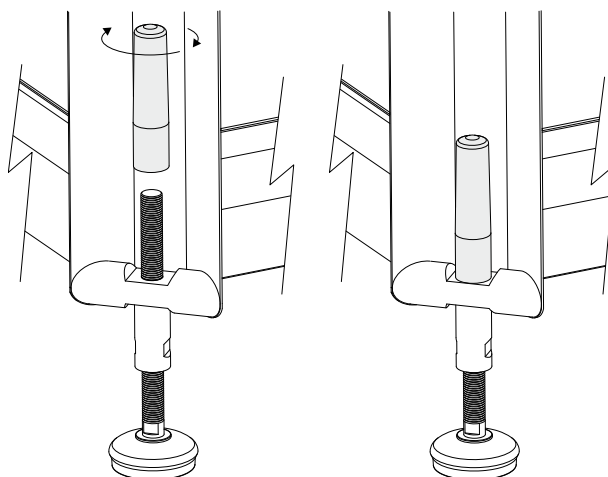
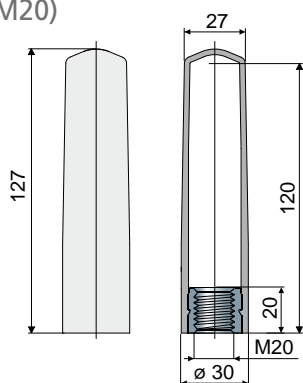

Exemple d'application

Code  
128 / 87128

Matériau: Coiffe en polypropylène gris; douille fileté en laiton nickelé.

Caractéristiques: À visser pour la protection totale du filetage sur la tige M20.

Conditionnement: 8pièces.

Sur demande:

- Conditionnements: Hors standard.