

# Akcesoria do elementów wsporczych i poziomujących

## Część. 104

### Przekładka

(dla części nr 92, 93)

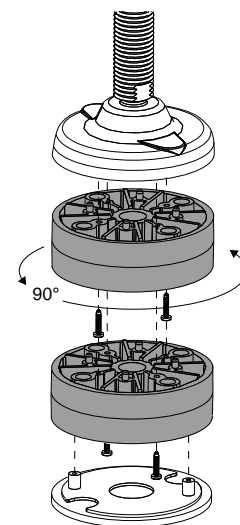
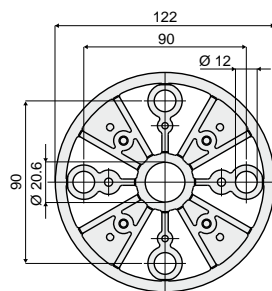
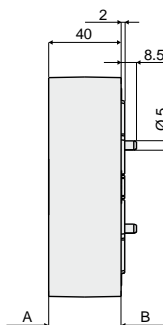
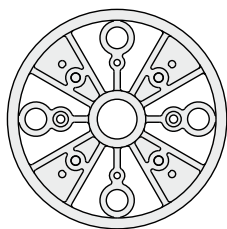

Przykład zastosowania

Kod  
104 / 83410

Widok A (przekładka)

Widok B (przekładka)

Materiał: przekładka z poliamidu wzmocnionego, kolor czarny.

Parametry: do wykorzystania z częściami nr 92, 93 w celu zwiększenia wysokości nóg. Możliwość zamontowania tłumika drgań kod 7633 (patrz str.259, 264).

Opakowanie: 8 szt.

Na żądanie:

- Opakowania: niestandardowe.

## Część. 127

### Przekładka

(dla części nr 25)

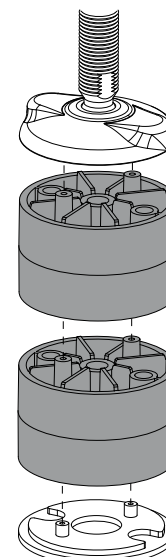
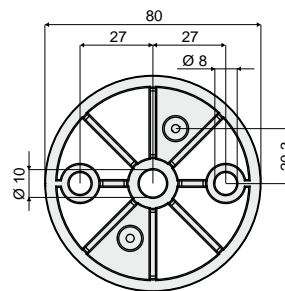
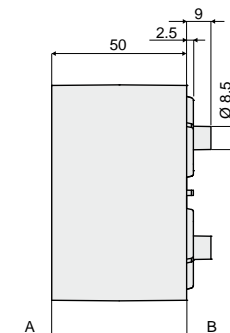
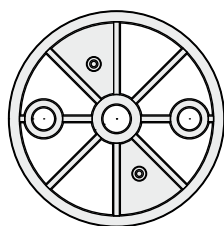

Przykład zastosowania

Kod  
127 / 86797

Widok A (przekładka)

Widok B (przekładka)

Materiał: przekładka z poliamidu wzmocnionego, kolor czarny.

Parametry: do wykorzystania z częściami nr 25 w celu zwiększenia wysokości nóg. Możliwość zamontowania tłumika drgań kod 7266 (patrz str.250, 256).

Opakowanie: 8 szt.

Na żądanie:

- Opakowania: niestandardowe.

## Część. 128

### Ochronny kapturek

(na pręt M20)

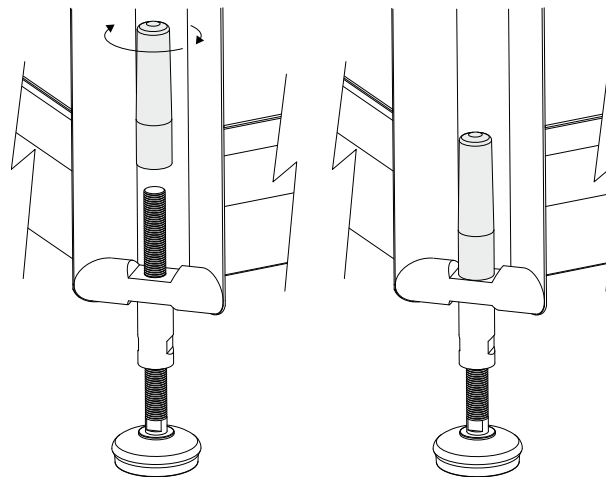
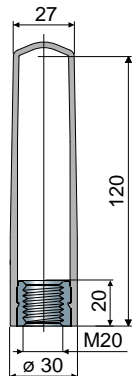
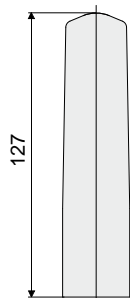

Przykład zastosowania

Kod  
128 / 87128

Materiał: Kapturek z polipropylenu, kolor szary; gwintowana tulejka z niklowanego mosiądzu.

Parametry: Do dokręcenia jako osłona gwintu na pręcie M20, do całkowitej osłony gwintu.

Opakowanie: 8 sztuk.

Na żądanie:

- Opakowania: Ilości niestandardowe.