

# Stellfüße

(Fußplatte aus Stahl)

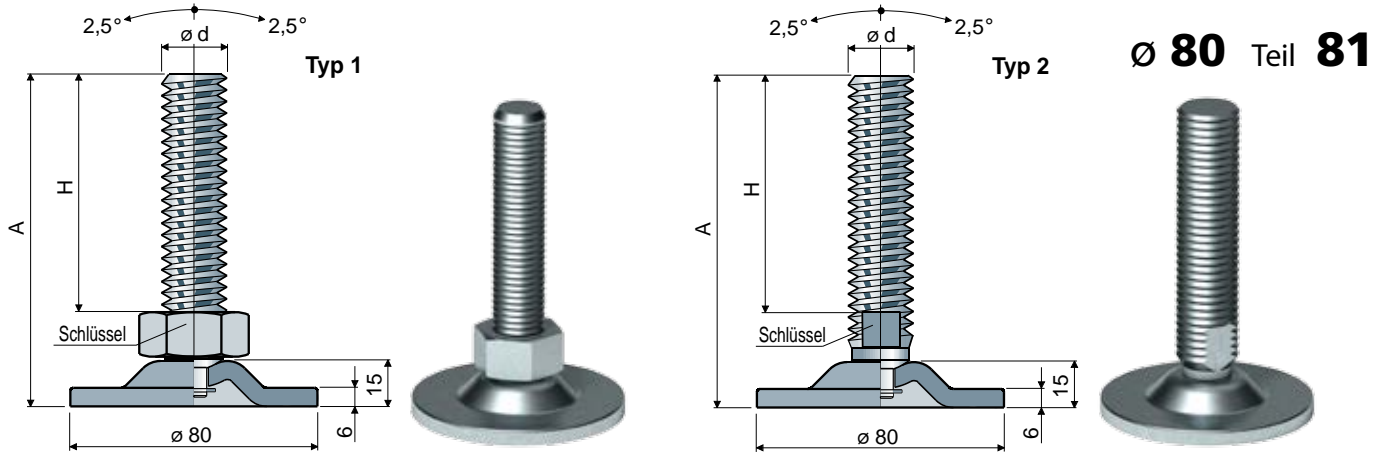

Ø 80 Teil 81

Maße der Spindel in mm				Fußplatte und Spindel aus Zinkstahl		
ød	A	H	Schlüssel	Typ 1	Typ 2	Max. statische Last (N)
				Code	Code	
M20x2,5	120	87	30	81 / 80786	-	40000
	152	117	30	81 / 84318	-	
	160	127	30	81 / 82882	-	
M24x3	120	85	19	-	81 / 80214	

Material: Spindel und Fußplatte aus verzinktem Stahl.

Verpackung: 8 Stücke.

Unterlegscheiben UNI 6592-69 - Verpackung: 24 Teile.

ø M	M20	M24
Smm	3	4
ø Amm	37	44
Verzinkt	7290	7293

Muttern UNI 5588-65 - Verpackung: 24 Teile.

ø d	M20	M24
Smm	16	19
Ch. mm	30	36
Verzinkt	7276	7279

Auf Anfrage

- Spindel mit: Eingelassenem Sechskantkopf • Zweitem Schlüsselaufnahme im Kopf • Sechskantschlüssel • Gewinde mit verschiedenen Steigungen und Längen.
- Verpackung: Nicht standardmäßig.
- Montage von: Muttern • Unterlegscheiben.

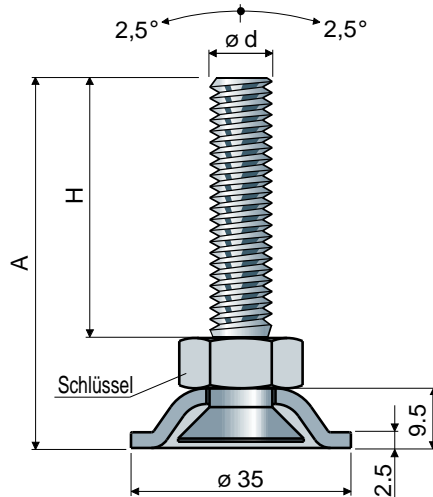

Ø 35 Teil 123

Maße der Spindel in mm				Material der Spindel		
ød	A	H	Schlüssel	Zinkstahl	Edelstahl AISI 304	Max. statische Last (N)
				Code	Code	
M10x1,5	66	48,5	17	123 / 85712	123 / 85713	10000
	91	73,5	17	123 / 85714	123 / 85715	
	121	103,5	17	123 / 85716	123 / 85717	

Material der Fußplatte: Edelstahl AISI 304.

Verpackung: 24 Stücke.

Auf Anfrage

- Verpackung: Nicht standardmäßig.
- Montage von: Muttern • Unterlegscheiben.