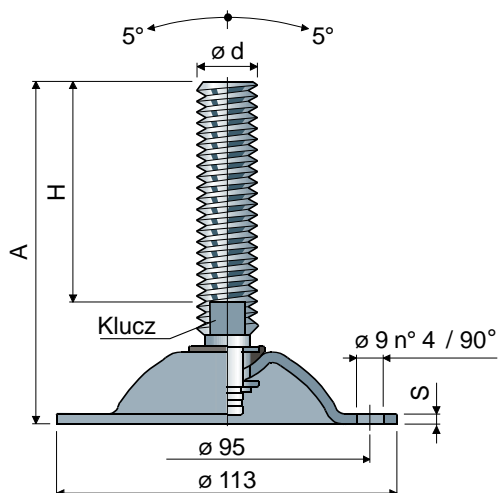

Nogi nastawne

(podstawa ze stali)

 Część. **96** Ø **113**

| Rozmiary trzonka mm | | | | Materiał stela e base | | | |
|---------------------|-----|-----|------------|-----------------------|------------|---------------------------------|-----------------------------------|
| Ød | A | H | Klucz | Stali ocynkowanej | | Stali nierdzewnej inox AISI 304 | Maks. obciążenie statyczne (N) |
| | | | | Kod | | Kod | |
| M16x2 | 100 | 58 | 13 | 96 / 7562 | | 96 / 7563 | 15000 (ocynkowanej) S = 3,5 |
| | 131 | 89 | 13 | 96 / 89304 NEW | | 96 / 89311 NEW | |
| | 161 | 119 | 13 | 96 / 7916 | | 96 / 7917 | |
| | 187 | 145 | 13 | 96 / 7564 | | 96 / 7565 | |
| | 243 | 201 | 13 | 96 / 7566 | | 96 / 7567 | |
| M18x2,5 | 199 | 157 | 15 | 96 / 82138 | | 96 / 82139 | |
| | 134 | 89 | 17 | 96 / 87322 | | 96 / 87323 | |
| | 152 | 107 | 17 | 96 / 7568 | | 96 / 7569 | |
| M20x2,5 | 181 | 136 | 17 | 96 / 7570 | | 96 / 7571 | |
| | 202 | 157 | 17 | 96 / 7572 | | 96 / 7573 | |
| | 235 | 190 | 17 | 96 / 83232 | | 96 / 83233 | |
| | 283 | 238 | 17 | 96 / 83234 | | 96 / 83235 | |
| | 138 | 90 | 19 | 96 / 7574 | | 96 / 7575 | 10000 (AISI 304) S = 3 |
| 175 | 127 | 19 | 96 / 7576 | | 96 / 7577 | | |
| 210 | 162 | 19 | 96 / 7578 | | 96 / 7579 | | |
| 250 | 202 | 19 | 96 / 83236 | | 96 / 83237 | | |
| M30x3,5 | 173 | 125 | 24 | 96 / 7580 | | 96 / 7581 | |
| | 233 | 185 | 24 | 96 / 7582 | | 96 / 7583 | |

Opakowanie: 8 sztuk.

Podkładki UNI 6592-69 - Opakowanie: 24 sztuki.

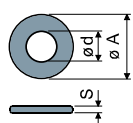

| Ø M | M16 | M20 | M24 | M30 |
|------------------------|------|------|------|------|
| Smm | 3 | 3 | 4 | 4 |
| Ø A mm | 30 | 37 | 44 | 56 |
| Kody-błacha ocynkowana | 7289 | 7290 | 7293 | 7295 |
| Kody-błacha nierdzewna | 7291 | 7292 | 7294 | 7296 |

Nakrętki UNI 5588-65 - Opakowanie: 24 sztuki.

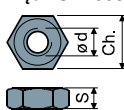

| Ø d | M16 | M20 | M24 | M30 |
|------------------------|------|------|------|------|
| Smm | 13 | 16 | 19 | 24 |
| Ch. mm | 24 | 30 | 36 | 46 |
| Kody-błacha ocynkowana | 7275 | 7276 | 7279 | 7281 |
| Kody-błacha nierdzewna | 7277 | 7278 | 7280 | 7282 |

Na żądanie

- Trzonki z: sześciokątną nakrętką osadzoną w głowicy • drugim gniazdem klucza w głowicy • sześciokątnym gniazdem klucza • gwintowaniem o różnych skokach i długościach • stali inox AISI 316.
- Opakowania: niestandardowe.
- Montaż: nakrętek, podkładek.