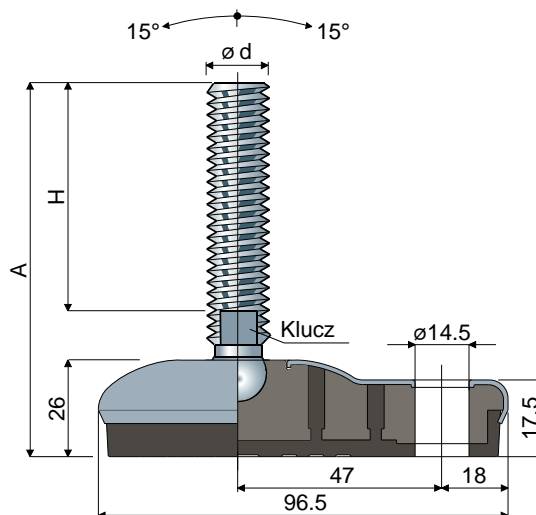

Nogi przegubowe z możliwością sterylizacji z mocowaniem bocznym

(podstawa ze stali nierdzewnej inox)

 Część. **120 65x96**

Rozmiary trzonka mm				Trzonek i podstawy ze stali nierdzewnej inox AISI 304		Maks. obciążenie statyczne (N)
$\varnothing d$	A	H	Klucz	Kod		
M8x1,25	80	45	6	120 / 84837	13000	
	100	65	6	120 / 84838		
	142	107	6	120 / 84839		
M10x1,5	71	35	8	120 / 84840	14000	
	107	70	8	120 / 84841		
	152	115	8	120 / 84842		
M12x1,75	82	43	10	120 / 84843	15000	
	102	63	10	120 / 84844		
	116	77	10	120 / 84845		
	132	93	10	120 / 84846		
	162	123	10	120 / 84847		
M14x2	102	61	12	120 / 84848	16000	
	132	91	12	120 / 84849		
	157	116	12	120 / 84850		
M16x2	103	60	13	120 / 84851	17000	
	133	90	13	120 / 84852		
	148	105	13	120 / 84853		
	168	125	13	120 / 84854		
	198	155	13	120 / 84855		
	208	165	13	120 / 84856		
248	205	13	120 / 84857			

Rozmiary trzonka cale				Trzonek i podstawy ze stali nierdzewnej inox AISI 304		Maks. obciążenie statyczne (N)
$\varnothing d$	A	H	Klucz	Kod		
1/2"-13 UNC	5,20"	3,64"	7/16"	120 / 84862	22000	
5/8"-11 UNC	8,7"	7"	1/2"	120 / 84863	22000	
3/4"-10 UNC	8,77"	7"	5/8"	120 / 84864	24000	

Materiał podstawy: wewnętrzny rdzeń z poliamidu i włókna szklanego; zewnętrzna powłoka ze stali nierdzewnej inox AISI 304; tłumik drgań z miękkiego PCV 68 shore, kolor czarny.

Opakowanie: 8 sztuk.

Parametry: Współłoczony tłumik drgań pozwala na doskonałe przyleganie do stalowej podstawy. Całkowity brak wewnętrznych komór pozwala na utrzymanie pełnej higieny nogi.

Podkładki UNI 6592-69 - Opakowanie: 24 sztuki.

$\varnothing M$	M8	M10	M12	M14	M16
Smm	1,6	2	2,5	2,5	3
$\varnothing A$ mm	17	21	24	28	30
Kody blacha nierdzewna	7637	7286	7287	7288	7291

Nakrętki UNI 5588-65 - Opakowanie: 24 sztuki.

$\varnothing d$	M8	M10	M12	M14	M16
Smm	6,5	8	10	11	13
Ch. mm	13	17	19	22	24
Kody blacha nierdzewna	7635	7272	7273	7274	7277

Na życzenie

- Trzonki z: sześciokątną nakrętką osadzoną w głowicy • drugim gniazdem klucza w głowicy • sześciokątnym gniazdem klucza • gwintowaniem o różnych skokach i długościach • stali inox AISI 316.
- Tłumiki drgań: koloru białego.
- Opakowania: niestandardowe.
- Montaż: nakrętek, podkładek.

Wymiary gwintów w calach są wyrażone jako liczba gwintów (UNC grubozwojny) na cal imperialny.