

# Pieds articulés désinfectables

(Base en acier inox)

Réf. **109** Ø **120**

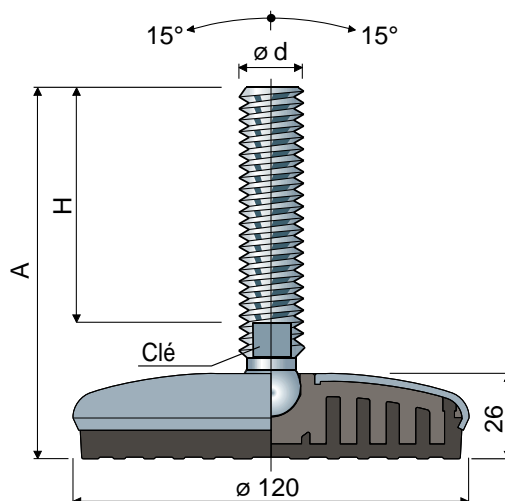

Mesures du tige en mm				Tige et embase en acier inox AISI 304	Charge statique max (N)
ød	A	H	Clé		
M16x2	103	60	13	109 / 83558	25000
	133	90	13	109 / 83559	
	148	105	13	109 / 83560	
	168	125	13	109 / 83561	
	198	155	13	109 / 83562	
	208	165	13	109 / 83563	
M20x2,5	248	205	13	109 / 83564	27000
	132	86	17	109 / 83565	
	162	116	17	109 / 83566	
	187	141	17	109 / 83567	
	207	161	17	109 / 88859 <b>NEW</b>	
M24x3	244	198	17	109 / 83568	29000
	142	96	19	109 / 83569	
	168	122	19	109 / 83570	
	198	152	19	109 / 83571	
M30x3,5	228	182	19	109 / 83572	31000
	346	300	19	109 / 83573	
	191	144	24	109 / 86218	

Mesures du tige en pouces				Tige et embase en acier inox AISI 304	Charge statique max (N)
ød	A	H	Clé		
5/8"-11 UNC	8,70"	7"	1/2"	109 / 83594	25000
3/4"-10 UNC	8,78"	7"	5/8"	109 / 83595	27000

**Matériau base:** Âme interne en polyamide renforcé; revêtement externe en acier inox AISI 304; antigliss en PVC souple 68 shore couleur noir.

**Conditionnement:** 8 pièces.

**Caractéristiques:** L'antigliss moulé conjointement à la base assure une parfaite adhérence à la base en acier. L'absence de cavités internes ainsi obtenue est gage de haut degré de désinfection du pied.

**Rondelles UNI 6592-69 - Conditionnement:** 24 pièces.

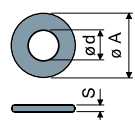

øM	M16	M20	M24	M30
Smm	3	3	4	4
øAmm	30	37	44	56
Codes en acier inox	7291	7292	7294	7296

**Écrous UNI 5588-65 - Conditionnement:** 24 pièces.

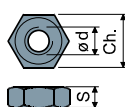

ø d	M16	M20	M24	M30
Smm	13	16	19	24
Ch. mm	24	30	36	46
Codes en acier inox	7277	7278	7280	7282

Sur demande

- **Tiges avec:** Six pans creux dans la tête de la tige • logement additionnel clé dans la tête • logement clé six pans • filetages avec pas et longueurs différentes • acier inox AISI 316.
- **Antigliss:** Couleur blanc.
- **Conditionnement:** Hors standard.
- **Assemblage de:** Écrous • rondelles.

Les dimensions des filetages en pouces sont exprimées en nombre de filets (pas épais UNC) par pouce