

Sterilisierbare Gelenkfüße

(Fußplatte aus Edelstahl)

Ø 55 Teil **113**

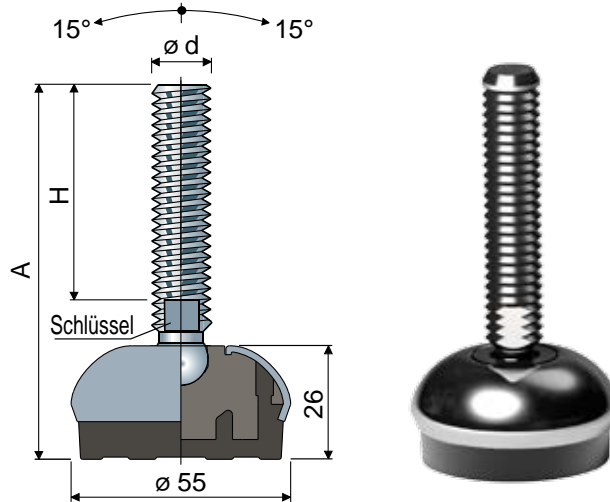

Maße der Spindel in mm				Fußplatte und Spindel aus Edelstahl AISI 304		Max. statische Last (N)
ød	A	H	Schlüssel	Code		
M8x1,25	80	45	6	113 / 83791	11000	
	100	65	6	113 / 83792		
	142	107	6	113 / 83793		
M10x1,5	71	35	8	113 / 83794	12000	
	107	70	8	113 / 83795		
	152	115	8	113 / 83796		
M12x1,75	82	43	10	113 / 83797	13000	
	102	63	10	113 / 83798		
	116	77	10	113 / 83799		
	132	93	10	113 / 83822		
	162	123	10	113 / 83823		
M14x2	102	61	12	113 / 83824	14000	
	132	91	12	113 / 83825		
	157	116	12	113 / 83826		
M16x2	103	60	13	113 / 83784	15000	
	133	90	13	113 / 83785		
	148	105	13	113 / 83786		
	168	125	13	113 / 83787		
	198	155	13	113 / 83788		
	208	165	13	113 / 83789		
	248	205	13	113 / 83790		

Maße der Spindel in Zoll				Fußplatte und Spindel aus Edelstahl AISI 304		Max. statische Last (N)
ød	A	H	Schlüssel	Code		
1/2" -13 UNC	5,19"	4"	7/16"	113 / 83827	13000	
5/8" -11 UNC	8,70"	7"	1/2"	113 / 83800	15000	
3/4" -10 UNC	8,78"	7"	5/8"	113 / 83801	19000	

Material der Fußplatte: Aus Polyamid, glasfaserverstärkt; Überzug aus Edelstahl AISI 304; Anti-rutsch-platte aus thermoplastischem Kautschuk 68 shore, schwarz.

Beschreibung: Die geformte Anti-rutsch-platte ergibt eine perfekte Haftung mit der Fußplatte. Der Aufbau garantiert größte Hygiene.

Verpackung: 8 Stücke.

Unterlegscheiben UNI 6592-69 - **Verpackung:** 24 Teile.

	øM	M8	M10	M12	M14	M16
	Smm	1,6	2	2,5	2,5	3
	øAmm	17	21	24	28	30
	Edelstahl	7637	7286	7287	7288	7291

Muttern UNI 5588-65 - **Verpackung:** 24 Teile.

	ø d	M8	M10	M12	M14	M16
	Smm	6,5	8	10	11	13
	Ch. mm	13	17	19	22	24
	Edelstahl	7635	7272	7273	7274	7277

Auf Anfrage

- Spindel mit: Eingelassenem Sechskantkopf • Zweitem Schlüsselaufnahme im Kopf • Sechskantschlüssel • Gewinde mit verschiedenen Steigungen und Längen • Edelstahl AISI 316.
- Gummi: weiß.
- Montage von: Muttern • Unterlegscheiben.
- Verpackungen: Nicht standardmäßig.

Die Gewindemaße in Zoll sind in Gewindegängen (amerikanisches Grobgewinde UNC) pro Zoll angegeben