

Gewindeinsatz

(für Vierkantrohre: Abmessungen und Gewinde in Zoll)

Teil **68**

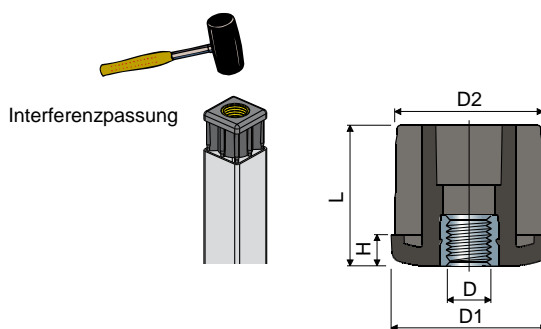

Rohrabmessungen										Code	Max. statische Last (N)		
Außen (Zoll)	Außen (mm)	Stärke (Zoll)	Stärke (mm)	Innen (mm)	Gewinde D (UNC)	Gewinde D (mm)	D1 (mm)	D2 (mm)	H (mm)			L (mm)	
1" 1/2	(38,1)	0,065"	(1,65)	34,8	3/8"-16	(9,52)	38	34,8	8	38	68 / 82707	5000	
					1/2"-13	(12,7)	38	34,8	8	38	68 / 82708	5000	
					5/8"-11	(15,87)	38	34,8	8	38	68 / 82709	6500	
		3/4"-10	(19,05)		38	34,8	8	38	68 / 82710	9000			
		3/8"-16	(9,52)		38	32	8	38	68 / 82711	5000			
		1/2"-13	(12,7)		38	32	8	38	68 / 82712	5000			
	5/8"-11	(15,87)	38	32	8	38	68 / 82713	6500					
	3/4"-10	(19,05)	38	32	8	38	68 / 82714	9000					
	2"	(50,8)	0,065"	(1,65)	47,5	3/8"-16	(9,52)	50,6	47,5	10	45	68 / 82715	5000
						1/2"-13	(12,7)	50,6	47,5	10	45	68 / 82716	5000
						5/8"-11	(15,87)	50,6	47,5	10	45	68 / 82717	6500
			3/4"-10	(19,05)		50,6	47,5	10	45	68 / 82718	9000		
3/8"-16			(9,52)	50,6		45,26	10	45	68 / 82719	5000			
1/2"-13			(12,7)	50,6		45,26	10	45	68 / 82720	5000			
5/8"-11	(15,87)	50,6	45,26	10	45	68 / 82721	6500						
3/4"-10	(19,05)	50,6	45,26	10	45	68 / 82722	9000						
2"	(50,8)	0,109"	(2,77)	45,26	3/8"-16	(9,52)	50,6	44,7	10	45	68 / 82726	5000	
					1/2"-13	(12,7)	50,6	44,7	10	45	68 / 82727	5000	
					5/8"-11	(15,87)	50,6	44,7	10	45	68 / 82728	6500	
		3/4"-10	(19,05)		50,6	44,7	10	45	68 / 82729	9000			
		0,12"	(3,05)		44,7								

Materialien: Aus Polyamid, glasfaserverstärkt, schwarz; Gewindebuchse aus vernickeltem Messing.

Verpackung: 24 Stücke.

Auf Anfrage

- **Gewindeinsatz:** Mit verschiedenen Dicke und Farben.
- **Verpackungen:** Nicht standardmäßig.

Die Gewindemaße in Zoll sind in Gewindegängen (amerikanisches Grobgewinde UNC) pro Imperial-Zoll angegeben. Die Zollabmessungen der Rohre entsprechen dem britischen Maßsystem

Gewindestopfen (zu schweißen)

Teil **130**

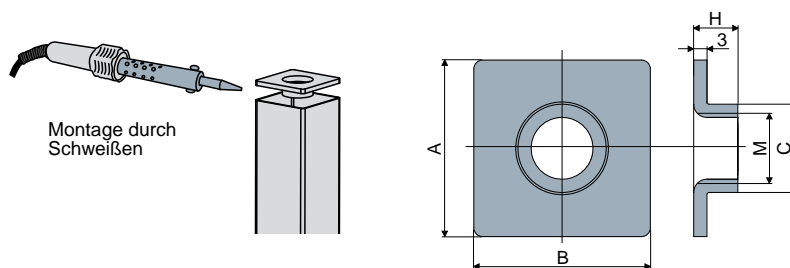

M (mm)	A (mm)	B (mm)	C (mm)	H (mm)	Code	Max. statische Last (N)
M16	40	40	20	10	130 / 88887	20000
M16	50	50	20	11,5	130 / 90507	
M20	40	40	23,5	10	130 / 90505	
M20	50	50	23,5	11,5	130 / 90509	

Materialien: Stopfen aus Edelstahl.

Eigenschaften: Schweißmontage.

Verpackung: 24 Stücke.

Auf Anfrage

- **Verpackungen:** Nicht standardmäßig.